

Gruppi da incasso
Crystal 90 cm
Nero



EAN 5414425221394

Etichetta Energetica

▪ Classe di efficienza energetica (kWh/anno) (AEC _{hood})	B
▪ Assorbimento annuo (kWh/anno) (AEC _{hood})	59,3
▪ Classe di Efficienza Fluido-Dinamica (FDE _{hood})	A
▪ Classe di efficienza luminosa (LE _{hood})	A
▪ Classe di Efficienza di Filtraggio dei Grassi (GFE _{hood})	D

Funzioni e caratteristiche

▪ Motore	Integrato
▪ Isolante fonoassorbente	Integrato
▪ Riciclo	Opzionale
▪ Funzione InTouch	Standard
▪ Auto stop	▪
▪ Spegnimento ritardato (minuti)	10/30
▪ Filtro antigrasso	26050020
▪ Numero di filtri antigrasso	1
▪ Indicatore di pulizia dei filtri antigrasso	▪
▪ Indicatore di pulizia dei filtri di riciclo	▪
▪ Metodo di controllo	Pulsanti
▪ Livelli di potenza	4
▪ Ripristino automatico della potenza (minuti)	6

Dimensioni

▪ Dimensioni prodotto (LxPxA)(mm)	833 x 313 x 308
▪ Larghezza della flangia (mm)	14
▪ Dimensioni dell'intaglio (LxP) (mm)	810 x 290
▪ Dimensioni minime del corpo (LxPxH) (mm)	x 600 x
▪ Distanza (H _{min} -H _{max}) tra cappa e piano di cottura a induzione (mm)	650 - 750
▪ Distanza (H _{min} -H _{max}) tra cappa e piano di cottura a gas (mm)	650 - 750
▪ Distanza (H _{min} -H _{max}) tra cappa e piano di cottura elettrico (mm)	600 - 750
▪ Diametro condotto di uscita fumi (mm)	150
▪ Posizionamento condotto di uscita	Sopra

Illuminazione

▪ Tipologia di luci funzionali	Led strip
▪ Illuminazione funzionale ad intensità regolabile	▪
▪ Soft-ON/OFF	-
▪ Numero di luci funzionali	2
▪ Assorbimento totale delle luci funzionali (W)	14
▪ Colore delle luci funzionali (K)	3000

Volume d'aria e rumorosità

▪ Volume d'aria senza canalizzazione (m ³ /h)	700
--	-----

Volume d'aria e rumorosità

- Volume d'aria in uscita alla velocità 1 (m³/h) / Massima pressione in uscita alla velocità 1 (Pa) 207 / 447
- Volume d'aria in uscita alla velocità 2 (m³/h) / Massima pressione in uscita alla velocità 2 (Pa) 276 / 489
- Volume d'aria in uscita alla velocità 3 (m³/h) / Massima pressione in uscita alla velocità 3 (Pa) 371 / 526
- Volume d'aria in uscita alla velocità massima (m³/h) (Qboost) / Massima pressione in uscita alla velocità massima (Pa) 592 / 559
- Pressione sonora in uscita alla velocità 1 (dB(A)) / Potenza sonora in uscita alla velocità 1 (dB(A)) 28 / 40
- Pressione sonora in uscita alla velocità 2 (dB(A)) / Potenza sonora in uscita alla velocità 2 (dB(A)) 33 / 45
- Pressione sonora in uscita alla velocità 3 (dB(A)) / Potenza sonora in uscita alla velocità 3 (dB(A)) 39 / 51
- Pressione sonora in uscita alla velocità massima (dB(A)) / Potenza sonora in uscita alla velocità massima (dB(A)) (LWAbboost) 49 / 61

Caratteristiche tecniche

- | | |
|--|------|
| ▪ Assorbimento massimo (W) | 238 |
| ▪ Voltaggio (V) | 230 |
| ▪ Frequenza (Hz) | 50 |
| ▪ Assorbimento in modalità stand-by (Ps) (W) | 0,23 |
| ▪ Peso netto (kg) | 15 |
| ▪ Length power supply cable (m) | 1 |

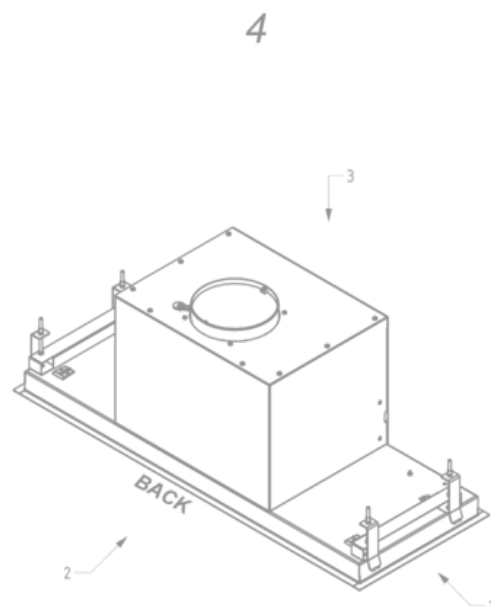
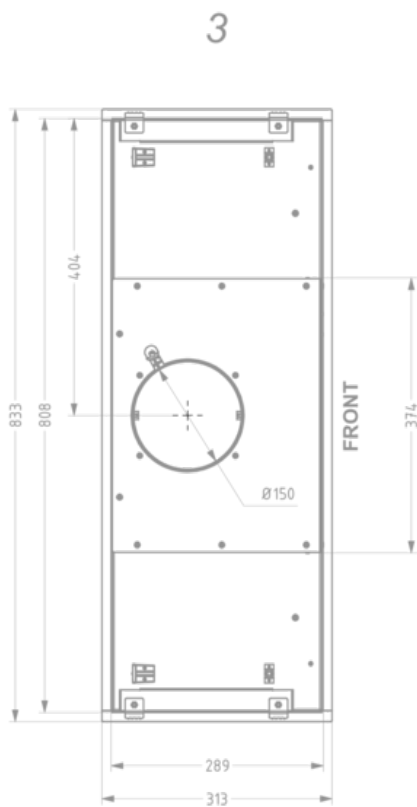
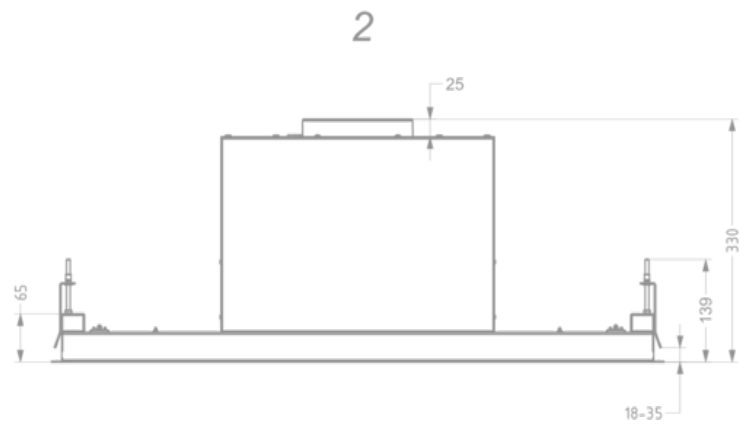
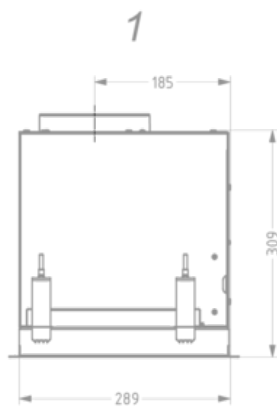

Accessori per l'installazione

Accessori opzionali

▪ 840029

Telecomando (opzionale)

Accessori

Kit di riciclo

26050400

Kit con filtri Monoblock Novy Crystal

Kit per illuminazione esterna

990030

Kit di collegamento valvola esterna o illuminazione esterna

Curva di efficienza

